

# DOBLO





AKTIVNA

# GAMA

PONOSNA  
GRUPA  
RADNIKA.

Doblo nudi najširu gamu verzija vozila u ovom segmentu, koja unapređuje Vaše poslovanje i čini Vaš dan kvalitetnijim. **Doblo Cargo** za transport robe, **Doblo Combi** za transport ljudi i robe, oba sa dve varijante visine i dve dužine, kao i Doblo **Work Up**, idealan pikap (kamionet) za sve prilike.

Postoji mnoštvo različitih tipova karoserija, mogućih verzija i rešenja, od dostavnih vozila do brzih vozila za fiksne rute, verzija opremljenih za specifičnu namenu i specijalnih vozila.





AKTIVNI

# POKRETAČ

BOLJI NAČIN  
RADA.

Sa velikim izborom verzija, Doblo Cargo je neprocenljiv partner u ispunjavanju svih zahteva, sa precizno podešenim i inteligentnim rešenjima, kao što su pravilan oblik tovarnog prostora, praktične ručke (spoljašnja vertikalna ručka i unutrašnja "čašica"), zadnja vrata koja se otvaraju pod uglom od 180° i široka bočna klizna vrata. Njegov nizak prag za utovar olakšava utovar/istovar, dok **zapremina tovarnog prostora od preko 5 m<sup>3</sup>, nosivost i preko 1 tone i mogućnost utovara predmeta** čak i do **3,4 m** dužine čine Doblo Cargo savršenim za sve potrebe, čime on zadržava status „najboljeg u klasi“ i najboljeg partnera u radu.





AKTIVNI

# DIZAJN

**SPOLJA STIL A  
UNUTRA PROSTRANOST.**

Doblo odlikuje **spoljašnji dizajn** sa karakterističnim prednjim krajem, aerodinamičnom lajsnom koja prati zakrivljenost krova i zadnjom svetlosnom grupom koja naglašava horizontalni tok siluete. Ove karakteristike čine usklađeniju celinu, u okviru koje Doblo dobija kompaktniji i proporcionalniji izgled. U unutrašnjosti vozila, prostor je u ergonomskom smislu unapređen, zadržavajući funkcionalnosti i dobru organizaciju. Sve komande su lako dostupne, a na komandnoj tabli se nalazi mnoštvo prostranih pregrada za odlaganje - poput kasete sa sporim otvaranjem, koja može da drži tablet od 10", dok paneli na vratima imaju velike višefunkcionalne džepove.



POGODAN I PRAKTIČAN PRAG PROSTORA ZA UTOVAR



RUČICA ZADNIJH VRATA KOJA SE LAKO OTVARA, ČAK I SA JEDNIM PRSTOM

TOVARNI PROSTOR KARAKTERIŠE KVADRATNI OBLIK PROSTRANE I PRAVILNE POVRŠINE KOJI JE OPTIMIZOVAN ZA SVE VRSTE TERETA. POSEDUJE NAJVEĆU ZAPREMINU U KLASI (DO 5,4 m<sup>3</sup> SA PREKLOPNOM PREGRADOM). VISINA ZADNIJH VRATA JE NAJBOLJA U KLASI.



AKTIVNA

# UDOBNOST

FUNKCIONALNOST  
JE VAŠ SAPUTNIK.

Sve što se nalazi u vozilu Doblo osmišljeno je tako da unapredi funkcionalnost i udobnost. U unutrašnjosti vozila nalazi se mnogo pregrada za odlaganje: jedna ispod klupe prednjeg sedišta, kasete sa **sporim otvaranjem** i džepovi na panelima vrata. Velika pažnja je posvećena i **akustici**, ograničavajući nivo buke u kabini.



SKLOPIVI DESNI NASLON SUVOZAČEVOG DUPLOG SEDIŠTA



SKLOPIVI NASLON CENTRALNOG SEDIŠTA



KASETA ISPOD SUVOZAČEVOG DUPLOG SEDIŠTA (suvozačke klupe)



AKTIVNA

# TEHNOLOGIJA

## POVEŽITE SVOJE POSLOVE.

Doblo u ponudi ima multimedijalni sistem **Uconnect™ 5" LIVE** sa ekranom osetljivim na dodir, uključujući USB, SMS čitač, komande integrisane na volanu i Bluetooth® tehnologiju. Pored toga, **radio Uconnect™ 5" Nav LIVE** uključuje navigacioni sistem TomTom 2.5D, glasovne komande i TomTom IQ Routes®. Omogućava vam pregled 3D mapa i pretragu odredišta, putem intuitivnog upita vezanog za tačke interesovanja (POI) i adrese, dok **Siri® Eyes Free\*** omogućava interakciju sa iPhone uređajem zahvaljujući funkciji prepoznavanja glasa. Zahvaljujući Uconnect™ LIVE **Services** možete unaprediti svoje iskustvo vožnje putem njegove posebne mobilne aplikacije. On nudi **eco:Drive** funkciju, pomažući tako vozaču da smanji potrošnju goriva i emisiju CO<sub>2</sub>, kao i funkciju **my:Car** za bolje upravljanje održavanjem vozila. Standardni **Bluetooth® radio**, opremljen je USB portom i komandama na volanu.



UCONNECT™ LIVE RADIO SA EKRANOM OSETLJIVIM NA DODIR



STANDARDNI BLUETOOTH® RADIO





AKTIVNA

# SNAGA

## SIGURNE PERFORMANSE

„Najbolji u klasi“ u pogledu upravljanja i udobnosti u vožnji: Doblo, zahvaljujući svom vešanju sa **Multi-link (dvostrukom vezom)**, unapređenom menjaču i kvačilu, kao i **širokoj gami motora**, osigurava nesmetanu i udobnu vožnju u svakoj situaciji. Pored toga, zahvaljujući strategiji „jedna misija jedan motor“, Doblo nudi izvanredne performanse u skladu sa najrazličitijim profesionalnim zahtevima i vrstama upotrebe. Njegovi pogonski sklopovi, idealni i za **gradsku vožnju** i na **otvorenom**, nude impresivnije performanse, veliki obrtni momenat pri svim brzinama i optimalnu potrošnju, uz niske troškove održavanja.



**1.3 MULTIJET<sub>2</sub>**



**1.6 MULTIJET<sub>2</sub>**



### GAMA DIZEL MOTORA

#### Dva MultiJet<sub>2</sub> dizel motora

1.3 MultiJet<sub>2</sub>, 95 KS

1.6 MultiJet<sub>2</sub>, 120 KS

#### 95 MULTIJET<sub>2</sub>

**Zapremina:** 1.248 cm<sup>3</sup>

**Emisioni standard:** Euro 6d-TEMP sa DPF

**Snaga:** 70 kW (95 KS) pri 3.750 rpm

**Obrtni momenat:** 200 Nm pri 1.500 rpm

**Ubrizgavanje:** MultiJet<sub>2</sub> zajednička magistrala direktnog ubrizgavanja sa elektronskom kontrolom, turbo punjačem i interkulerom

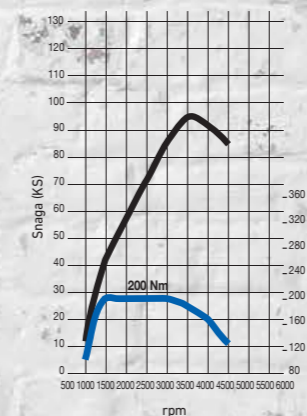

Snaga i momenat

## ECOjet

“EcoJet” verzije 1.3 MultiJet<sub>2</sub> i 1.6 MultiJet<sub>2</sub> motora nude značajno  **smanjenje** u pogledu **potrošnje goriva i nivoa emisije**, zahvaljujući upotrebi sistema Start&Stop, gumama sa nižim nivoom otpornosti, ulju niske viskoznosti, „visoko efikasnom“ alternatoru, pumpi za ulje varijabilnog protoka i aerodinamičkom paketu. Potrošnja goriva EcoJet verzija je i do 14% niža.

#### 120 MULTIJET<sub>2</sub>

**Zapremina:** 1.598 cm<sup>3</sup>

**Emisioni standard:** Euro 6d-TEMP sa DPF

**Snaga:** 88 kW (120 KS) pri 3.750 rpm

**Obrtni momenat:** 320 Nm pri 1.750 rpm

**Ubrizgavanje:** MultiJet<sub>2</sub> zajednička magistrala direktnog ubrizgavanja sa elektronskom kontrolom, turbo punjačem i interkulerom

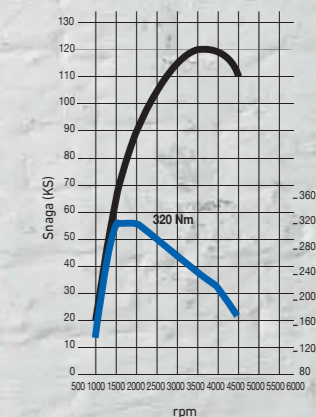

Snaga i momenat



AKTIVNA

# SNAGA

## UNAPREĐENA UŠTEDA GORIVA.

Natural Power motor modela Doblo odražava njegovo poštovanje prema životnoj sredini. Motor 120 ks 1.4 T-Jet Natural Power sa **dvostrukim sistemom goriva** - metan (CNG-KPG) i benzin - dizajniran je tako da minimizuje troškove održavanja i poveća produktivnost vozila. Sa inovativnim sistemom Multipoint (MPI) ubrizgavanja metana, performanse ostaju iste kao i prilikom vožnje na benzin, bez umanjivanja nosivosti i zapremine tovarnog prostora. Visoki maksimalni obrtni moment (206 Nm pri 3.000 rpm) nudi izuzetno ubrzanje čak i pod punim opterećenjem. Doblo u ponudi ima takođe i **benzinski motor**, 1.4 T-JET 120 ks koji pokazuje odlične performanse, kako u gradskoj vožnji tako i na otvorenom.



### MOTOR NA METAN 120 T-JET NATURAL POWER

**Zapremina:** 1.368 cm<sup>3</sup>  
**Emisioni standard:** Euro 6d-TEMP  
**Snaga:** 88 kW (120 KS) pri 5.000 rpm  
**Obrtni moment:** 206 Nm pri 3.000 rpm  
**Ubrizgavanje:** Multipoint (MPI), elektronsko, sekvencijalno fazno, turbo punjač i interkuler, bespovratni sistem (posebno ubrizgavanje za metan)

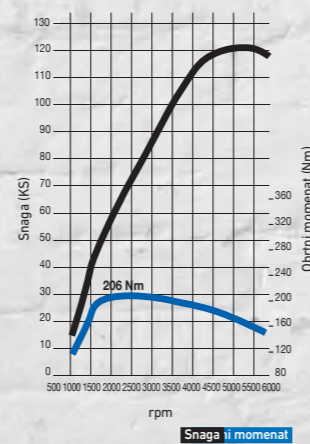

natural power

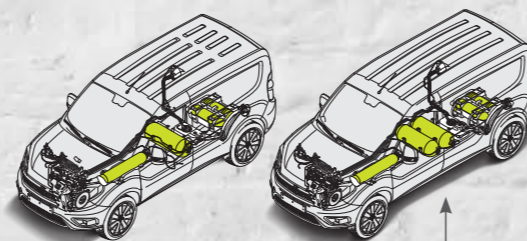

CARGO MAXI VERZIJA SA DODATNIM REZERVOAROM ZA METAN (opc. 422)

### BENZINSKI MOTOR 120 T-JET

**Zapremina:** 1.368 cm<sup>3</sup>  
**Emisioni standard:** Euro 6d-TEMP  
**Snaga:** 88 kW (120 KS) pri 5.000 rpm  
**Obrtni moment:** 206 Nm pri 3.000 rpm  
**Ubrizgavanje:** Multipoint (MPI), elektronsko, sekvencijalno fazno, turbo punjač i interkuler, bespovratni sistem

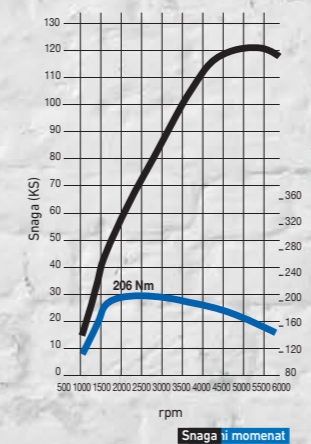





AKTIVNA

# BEZBEDNOST

## SAVRŠENA KONTROLA.

Po pitanju bezbednosti, stabilnost na putu je obezbeđena usvajanjem, u vidu standarda, najnaprednijih uređaja za elektronsku kontrolu stabilnosti, poput **ABS-a** sa elektronskim distributerom sile kočenja (EBD), **ESC-a** sa ASR-om (regulacija proklizavanja), HBA opcije (pomoć pri naglom kočenju) i **Hill-Holder-a** (sistem za sprečavanje kretanja unazad). TPMS takođe garantuje kontinuirani nadzor nad pritiskom u pneumaticima. Prednji i prednji bočni vazdušni jastuci štite i glavu i grudi. Kompletna oprema posvećena bezbednosti: FPS (sistem zaštite od požara), karoserija sa zonama gužvanja, sistem upravljanja sa sklopivim teleskopskim stubom volana i zaštitom za kolena.

### ZADNJA KAMERA

Kamera za vožnju unazad se aktivira kada se ručica menjača postavi u položaj za hod unazad i prikazuje oblast pozadi oko vozila na ekranu Uconnect radio uređaja na komandnoj tabli. Kada je kamera za vožnju unazad aktivna, pojavljuje se mreža sa statičnim linijama u više boja koje označavaju udaljenost zadnjeg dela vozila. (opc. 316)



### SENZORI ZA PARKIRANJE

Ultrazvučni senzori za parkiranje aktiviraju se prilikom kretanja unazad i isprekidanim zvučnim signalom obavestavaju vozača da se prepreka približava. (opc. 508)



### DVOSTRUKA VEZA - JEDNO VEŠANJE, MNOGO UPOTREBA



#### Standardne verzije

- odlična stabilnost u vožnji
- posebno podešavanje za odlično dinamičko ponašanje



#### Verzije sa nosivostima od 1 tone

- odlične performanse
- uzdužne suspenzije i posebne balans štangle
- stabilizator protiv ljuľanja vozila i posebno podešavanje za optimalne nivoe dinamičkih performansi pri svim uslovima opterećenja



#### Kombi verzije

- maksimalna udobnost
- izvanredno upravljanje u svim uslovima za vožnju
- stabilizator protiv ljuľanja vozila i posebno prilagođavanje



### ELEKTRONSKA KONTROLA STABILNOSTI ESC

Ovaj standardni sistem intervenise u vanrednim situacijama, poput iznenadnih manevara skretanja radi izbegavanja prepreke. Prati parametre poput bočnog ubrzanja, brzine, prijanjanja i ugla volana. Obraduje podatke i, po potrebi, vrši intervencije na obrtnom momentu pogona i u kočionom sistemu, kako bi vratio vozilo u stanje savršene stabilnosti.



### TRACTION +

Traction+ je inovativni sistem kontrole vuče koji poboljšava vuču vozila na najizazovnijim površinama, gde je prijanjanje slabo. Ako jedan od pogonskih točkova izgubi vuču, kontrolna jedinica otkriva proklizavanje, koči točak i šalje obrtni momenat na točak sa najboljim prijanjanjem. Na ovaj način se obezbeđuju udobnije performanse vozila, čime se osigurava najbolja stabilnost i mogućnost upravljanja. (opc. 941)



### SISTEM SPREČAVANJA KRETANJA UNAZAD (HILL HOLDER)

Ovaj standardni deo opreme koči vozilo prilikom starta na uzbrdici i sprečava kretanje vozila unazad bez potrebe da vozač koristi ručnu kočnicu. Zatim automatski otpušta kočnicu.



### SVETLA ZA MAGLU

Opciona svetla za maglu instalirana su pri dnu prednjeg branika radi maksimalne efikasnosti i zaštite. (opc. 097)



### TEMPOMAT

Tempomat vam dopušta da podesite brzinu kretanja i da je držite na tom nivou. (opc. 416)



### SISTEM PRAĆENJA PRITISKA U PNEUMATICIMA (TPMS)

Ovaj sistem konstantno prati pritisak u pneumaticima, prikazujući direktno na ekranu svaki gubitak pritiska. (opc. 365)



AKTIVNA

# SVESTRANOST

VIŠE OBLIKA  
I VELIČINA.

Doblo vam nudi širok spektar rešenja, kako za prevoz robe, tako i za prevoz ljudi, pružajući vam prostrano i udobno mesto u kome ćete provoditi svoj radni dan.

Zahvaljujući korisnoj svestranosti, Doblo je spreman da bude sa vama u svim vašim profesionalnim aktivnostima.

Otkrijte kako Doblo može postati vaš savršen partner!





AKTIVNA

# SVESTRANOST

## CARGO I CARGO MAXI

Svestran, robustan i pokretljiv: verzija modela Doblo Cargo sa standardnim međuosovinskim rastojanjem i standardnom visinom krova savršen je partner za svaki posao. Praktičan i funkcionalan u svim situacijama, može se pohvaliti izuzetnim kapacitetom i lakoćom utovara. Sa dodatnih 35 cm dužine, Cargo Maxi dostavno vozilo nudi rekordan unutrašnji prostor i zapreminu.



CARGO MAXI



CARGO

## KOMBINACIJE VARIJANTI CARGO I CARGO MAXI



STANDARDNA VARJANTA



STANDARDNA VARJANTA  
SA DVOJE BOČNIH  
KLIZNIH VRATA (opc. 055)



POLU ZASTAKLJENA  
VARJANTA (opc. 55D)



POLU ZASTAKLJENA  
VARJANTA (opc. 55D)  
SA DVOJE BOČNIH  
KLIZNIH VRATA (opc. 055)



STANDARDNA ZADNJA  
DVOKRILNA VRATA



ZADNJA DVOKRILNA VRATA  
KROVNI OTVOR NA  
TOVARNOM PROSTORU  
(opc. 585)\*



ZADNJA DVOKRILNA VRATA  
ZASTAKLJENA (opc. 519)



ZADNJA JEDNOKRILNA  
VRATA  
ZASTAKLJENA SA  
OTVARANJEM NA GORE  
(opc. 148)

\* NIJE DOSTUPNO U MAXI VERZIJI



## SPOLJAŠNJE DIMENZIJE

Verzija	CARGO	CARGO MAXI
Međuosovinsko rastojanje (mm)	2755	3105
Dužina (mm)	4406	4756
Širina (mm)	1832	1832
Visina (mm)	1845	1880

## DIMENZIJE TOVARNOG PROSTORA

Verzija	CARGO	CARGO MAXI
Dužina (mm)	1820	2170
Širina (mm)	1714	1714
Visina (mm)	1305	1305
Širina između kućišta točkova (mm)	1230	1230
Visina utovarnog praga (bez tereta) (mm)	545	545
Zapremina (m <sup>3</sup> )	3,4 3,8 <sup>▲</sup>	4,2 4,6 <sup>▲</sup>
Nosivost vozila spremnog za vožnju (kg)	od 675 do 930	od 930 do 1025

▲ Sa preklapljenim suvozačevim sedištem i pregradom koja se preklapa



AKTIVNA

# SVESTRANOST

## CARGO SA POVIŠENIM KROVOM I CARGO MAXI XL

Namenjen onima koji zahtevaju vrhunski teretni prostor od pokretljivog i kompaktnog dostavnog vozila.

**Doblo Cargo sa povišenim krovom** nudi Vam dodatnih 25 cm visine i 0,6 m<sup>3</sup> zapremine u odnosu na standardnu verziju, bez izmena u pogledu horizontalnih dimenzija vozila.

**Doblo Cargo XL** kombinuje dužinu modela Maxi verzije i visinu verzije sa povišenim krovom.



CARGO SA POVIŠENIM KROVOM (opc. 360)



CARGO MAXI XL

## KOMBINACIJE VARIJANTI CARGO SA POVIŠENIM KROVOM I CARGO MAXI XL



STANDARDNA VARJANTA



STANDARDNA VARJANTA

SA DVOJE BOČNIH KLIZNIH VRATA (opc. 055)



POLU ZASTAKLJENA VARJANTA (opc. 55D)



POLU ZASTAKLJENA VARJANTA (opc. 55D)

SA DVOJE BOČNIH KLIZNIH VRATA (opc. 055)



STANDARDNA ZADNJA DVOKRILNA VRATA



ZADNJA DVOKRILNA VRATA

ZASTAKLJENA (opc. 519)



## SPOLJAŠNJE DIMENZIJE

Verzija	CARGO SA POVIŠENIM KROVOM	CARGO MAXI XL
Međuosovinsko rastojanje (mm)	2755	3105
Dužina (mm)	4406	4756
Širina (mm)	1832	1832
Visina (mm)	2125	2125

## DIMENZIJE TOVARNOG PROSTORA

Verzija	CARGO SA POVIŠENIM KROVOM	CARGO MAXI XL
Dužina (mm)	1820	2170
Širina (mm)	1714	1714
Visina (mm)	1550	1550
Širina između kućišta točkova (mm)	1230	1230
Visina utovarnog praga (bez tereta) (mm)	545	545
Zapremina (m <sup>3</sup> )	4,0 4,4 <sup>▲</sup>	5,0 5,4 <sup>▲</sup>
Nosivost vozila spremnog za vožnju (kg)	od 675 do 930	930

▲ Sa preklopljenim suvozačevim sedištem i pregradom koja se preklapa



AKTIVNA

# SVESTRANOST

WORK UP.

Istinski partner u radu, dizajniran i proizveden od strane, i pod garancijom brenda Fiat Professional, Doblo Work Up je takođe idealan za rad u centru grada i gde god vam je potrebno kompaktno vozilo kojim je lako upravljati, iz dana u dan. Može prevoziti velike terete, spretno se krećući gradskim ulicama. Sa ukupnom **dužinom od 4.98 m** i svojom **mosivošću (930 kg i maksimalno dozvoljeno opterećenje zadnje osovine od 1450 kg)**, Doblo Work Up nema konkurenciju.

Karoserija sa otvorenim aluminijumskim tovarnim sandukom je njegova prava snaga: **dugačak 2.3 m, širok 1.82 m i sa 4.2 m<sup>2</sup> površine**, može smestiti čak i do 3 Euro palete ili 33 gajbe voća.

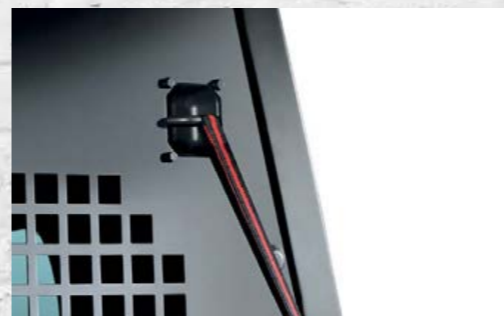

KUKE ZA OSIGURANJE TERETA NA ZAŠTITNOJ MREŽI NA POČETKU SANDUKA

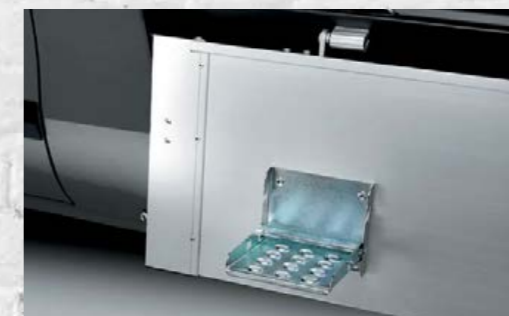

STEPENIK NA STRANICI SANDUKA



KASETA ISPOD SANDUKA ZA ČUVANJE ALATA DUGAČKOG I DO 2 METRA



RUČKE ZA OTVARANJE STRANICA TOVARNOG SANDUKA



## SPOLJAŠNJE DIMENZIJE

Verzija	WORK UP
Međuosovinsko rastojanje (mm)	3105
Dužina (mm)	4981
Širina (mm)	1872
Visina (mm)	2049

## DIMENZIJE TOVARNOG SANDUKA

Verzija	WORK UP
Dužina (mm)	2300
Širina (mm)	1818
Visina bočnih stranica (mm)	368
Visina utovarnog praga (mm)	910
Površina tovarnog sanduka (mm)	4,2
Nosivost vozila spremnog za vožnju (kg)	930



AKTIVNA

# SVESTRANOST

## COMBI.



COMBI



COMBI XL



COMBI



COMBI MAXI



COMBI MAXI XL



COMBI POLU ZASTAKLJEN

BEZ BOČNIH PROZORA (LIM) U TOVARNOM PROSTORU (opc. 526)



COMBI MAXI POLU ZASTAKLJEN

BEZ BOČNIH PROZORA (LIM) U TOVARNOM PROSTORU (opc. 526)



COMBI MAXI XL POLU ZASTAKLJEN

BEZ BOČNIH PROZORA (LIM) U TOVARNOM PROSTORU (opc. 526)



PREKLŌPIVA I OBORIVA ZADNJA SEDIŠTA  
PLASTIČNE OBLOGE BOKOVA TOVARNOG PROSTORA DOSTUPNE  
SU SAMO U VERZIJI SA STANDARDNIM MEĐUOSOVINSKIM  
RASTOJANJEM



TOVARNI PROSTOR



ZADNJA DVOKRILNA VRATA

LIMENA NEZASTAKLJENA (opc. 516)



STANDARDNA ZADNJA DVOKRILNA VRATA



ZADNJA JEDNOKRILNA VRATA

ZASTAKLJENA SA OTVARANJEM NA GORE (opc. 148)



STANDARDNA ZADNJA DVOKRILNA VRATA COMBI MAXI XL



### SPOLJAŠNJE DIMENZIJE

Verzija	COMBI	COMBI MAXI	COMBI MAXI XL
Međuosovinsko rastojanje (mm)	2755	3105	3105
Dužina (mm)	4406	4756	4756
Širina (mm)	1832	1832	1832
Visina (mm)	1845	1880	2125

### DIMENZIJE TOVARNOG PROSTORA

Verzija	COMBI	COMBI MAXI	COMBI MAXI XL
Dužina (mm)	950	1300	1300
Širina (mm)	1195	1261	1261
Visina (mm)	1250	1250	1495
Minimalna širina (mm)	1120	1191	1191
Visina do poklopca (prekrivke) (mm)	600	600	600
Zapremina (m <sup>3</sup> )	0.79/3.2*	1.05/4.0*	1.05/4.8*
Nosivost vozila spremnog za vožnju (kg) <sup>▲</sup>	635/725*	750	725

\* Sa spuštenim drugim redom sedišta, bez rešetkaste pregrade

▲ Uz opc. 057 ojačano vešanje.

▲ Referenca 1.6 dizel motor

Doblo Combi sa 5 udobnih sedišta je savršeno vozilo za kombinovani prevoz ljudi i robe i dostupan je u verziji sa standardnim međuosovinskim rastojanjem, u Maxi i Maxi XL verziji.



## AKTIVNA LİČNOST

## OPCIJE.

Doblo je dizajniran sa ciljem da bude u vrhu kategorije u pogledu funkcionalnosti i organizacije. Svaki detalj, poput nosača za merdevine u tovarnom prostoru, čvrstog poklopca (daske) tovarnog prostora i pregradne mreže koja se preklapa, korisni su za postizanje većih i sjajnijih rezultata.

### KROVNI OTVOR

Gornji deo tovarnog prostora može se otvoriti zahvaljujući praktičnom krovnom preklopnom otvoru, koji omogućava potpuno bezbedan transport dugačkih predmeta poput merdevina ili cevi. (opc. 585)



### NOSAČI ZA MERDEVINE U TOVARNOM PROSTORU

Na zahtev, tovarni prostor se može opremiti praktičnim krovnim nosačima, koji omogućavaju smeštanje dugačkih objekata bez zauzimanja donjeg dela tovarnog prostora tako da možete da iskoristite njegov ceo kapacitet. (opc. 983)



### ČVRSTI POKLOPAC (DASKA) TOVARNOG PROSTORA

Dostupna samo na modelima Combi sa standardnim međuosovinskim rastojanjem. Nosivosti i do 70 kg. (opc. 209)



### PREGRADE

Tovarni prostor i kabina mogu biti razdvojeni pomoću više vrsta pregrada. Pored toga, pregradni metalni zid, sa ili bez prozora, je takođe dostupan u tapaciranoj varijanti na strani kabine tj. sa unutrašnjom zvučnom izolacijom.

Standardni pregradni metalni zid



Multifunkcionalna pregrada za konfiguraciju sa 3 sedišta, uklonjiva sa suvozačeve strane kako bi mogli da se smeste dugački predmeti. (opc. 7ET)



Pregradni metalni zid sa prozorom. (opc. 199)



Pregradna mreža koja se preklapa. (opc. 201) dostupna samo u konfiguraciji sa 2 sedišta





## AKTIVNA LIČNOST

## OPCIJE.

Kada se udobnost uskladi sa funkcionalnošću i kvalitet života i rezultati bivaju unapređeni. Sve opcije, poput krovnog svetla koje je moguće skinuti, elektropodesivih i preklopivih retrovizora i tri utičnice, lako su dostupne; a sva praktična rešenja možete prilagoditi svojim sedištim, čineći tako svoj dan profitabilnijim i manje napornim.

### MOBILNO SVETLO U KROVU TERETNOG PROSTORA

Tovarni prostor moguće je osvetliti praktičnim krovnim svetlom koje se može po potrebi skinuti, kako bi služilo kao prenosivo svetlo. Čim se vrati u svoje kućište, svetlo će se automatski napuniti. (opc. 58F)



### ELEKTROPODESIVI I PREKLOPIVI RETROVIZORI

Dupli retrovizori modela Doblo omogućavaju panoramski pogled sa zadnje strane u kombinaciji sa krajnjom praktičnošću, pošto se mogu elektronski podesiti i preklopiti iznutra. Može se dodati pomoćno ogledalo za mrtvi ugao na retrovizor kako bi se unapredila vidljivost prilikom parkiranja. (opc. 041,341 i 64L)



### TRI UTIČNICE

Između prednjih sedišta je kao opciju moguće poručiti tri utičnice za napajanje za povezivanje spoljnih uređaja. (opc. 989 i JKP)



### SEDIŠTA

U zavisnosti od verzije, dostupna su brojna praktična rešenja za sedišta vozača i suvozača:

- podešavanje naslona (Za fino podešavanje opc. 4GP);
- podešavanje lumbalnog dela sedišta i po visini. (opc. 626);
- naslon za ruku vozačevog sedišta (opc. 132);
- naslon na suvozačevom sedištu koji se preklapa u stočić (u Combi verzijama) (opc. 785);
- uzdužno podešavanje sedišta (Za suvozača opc. 297).



### SKLOPIVI NASLON CENTRALNOG SEDIŠTA

U konfiguraciji sa 3 prednja sedišta, i desni i središnji naslon suvozačevog sedišta su sklopivi: jedno od središnjih sedišta na zadnjoj strani naslona ima držač za dokumente. (opc. 293)



### SUVOZAČEVO SEDIŠTE KOJE SE SKLAPA DO NIVOA PODA

U konfiguraciji sa 2 prednja sedišta, sa pregradnom mrežom koja se preklapa, sedišta se može preklopiti tako da se kreira savršeno ravna površina za utovar, pružajući dodatnih 0,4 m<sup>3</sup> utovara i 1230 mm dužine tovarnog prostora na svim verzijama. (opc. 4GQ)







## AKTIVNA LİČNOST

## OPCIJE.

Doblo nudi veliki izbor iznenađujućih detalja, kako unutra tako i spolja. Unutrašnji detalji omogućavaju niz prostranih pregrada za odlaganje, poput police za sitnice ili kasete ispred suvozačevog sedišta. Dok spoljašnjost dolazi sa stilizovanim detaljima, poput branika ili retrovizora u boji karoserije. Sve je usmereno na unapređenje životnog stila radnika.

### KASETA ISPOD SEDALNOG DELA SUVOZAČEVOG SEDIŠTA

Ispod suvozačevog sedišta kasete omogućava uredno skladištenje predmeta, daleko od radoznalih očiju. (opc. 295)



### KASETA SA MOGUĆNOŠĆU ZAKLJUČAVANJA

Više funkcionalnosti i više komfora u kabini zahvaljujući brojnim prostranim pregradama koje je lako dohvatiti.



### POLICA ZA SITNICE

Praktična i korisna za odlaganje vaših stvari, uvek dostupna za upotrebu. (opc. 835)



### RETROVIZORI U BOJI KAROSERIJE

Više štila kako biste bili zapaženi na poslu. (opc. 976)



### BRANICI U BOJI KAROSERIJE

Doblo odlikuje moderan dizajn zahvaljujući prepoznatljivim i skladnim detaljima. (opc. 876)



### SVETLA ZA MAGLU

Opciono, mogu se instalirati u donjem delu prednjeg branika kako bi garantovala maksimalnu efikasnost. (opc. 097)





AKTIVNI

# IZGLED

## JOŠ VIŠE VAŠ.

### PASTELNE BOJE KAROSERIJE



249 Bela

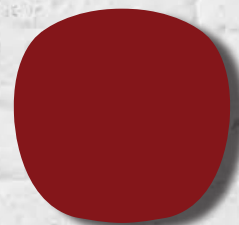

168 Crvena

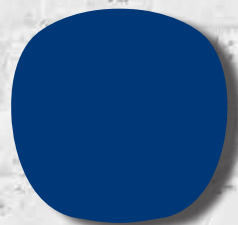

479 Plava

### METALIK BOJE KAROSERIJE



695 Tamno siva



632 Crna

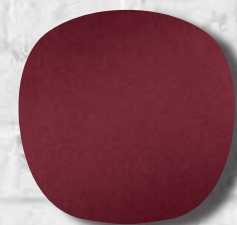

293 Tamno crvena

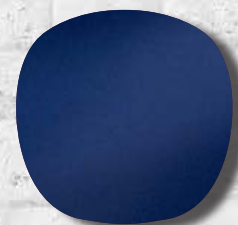

515 Tamno plava

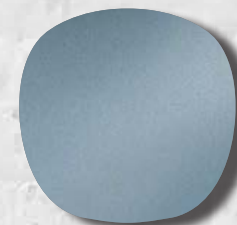

448 Svetlo plava

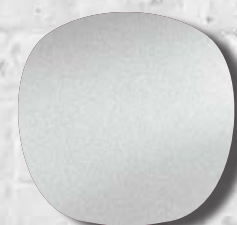

612 Svetlo siva



722 Bež

### RATKAPNE I FELNE



Integralne ratkapne 15"  
opc. 878



Integralne ratkapne 16"  
opc. 878



Aluminijumske felne 15"  
opc. 108



Aluminijumske felne 16"  
opc. 431

Doblo nudi veliki izbor boja karoserije, materijala sedišta, ratkapni i aluminijumskih felni. Ponosno kreirajte svoj vlastiti i savršeni Doblo kako biste posao uradili sa stilom.

	Sedišta						
	CARGO		COMBI		COMBI ELEGANT		WORK UP
	213	280 (opc.728)	223	203	301	389	213
<b>Pastelne boje</b>							
249 bela	•	•	•	•	•	•	•
168 crvena	•	•	•	•	•	•	•
479 plava	•	•	•	-	•	-	•
<b>Metalik boje (opcional 210)</b>							
722 bež	•	•	•	-	•	-	-
293 tamno crvena	•	•	•	•	•	•	-
448 svetlo plava	•	•	•	-	•	-	-
515 tamno plava	•	•	•	-	•	-	-
695 tamno siva	•	•	•	•	•	•	•
612 svetlo siva	•	•	•	•	•	•	•
632 crna	•	•	•	•	•	•	-

### SEDIŠTA

CARGO / WORK UP	CARGO	COMBI	COMBI ELEGANT
<b>kod 213</b>	<b>kod 280*</b>	<b>kod 223</b>	<b>kod 203</b>
		<b>kod 301</b>	<b>kod 389</b>

\* Imitacija kože



AKTIVNO

## PRILAGOĐAVANJE

LIČNI PEČAT UVEK  
PRAVI RAZLIKU.  
TAKO JE I NA POSLU.

**Doblo** je kompletiran širokim asortimanom originalne dodatne postprodajne opreme, izuzetno visokog kvaliteta, kreirane od strane **Mopar**-a, referentnog brenda za usluge, brigu o korisnicima, originalne rezervne delove i dodatnu opremu FCA brendova.



KROVNI NOSAČI. KOMPLET OD 3 ALUMINIJUMSKE ŠIPKE



PREDNJI DEFLEKTORI VAZDUHA



BOČNI NAGIB ZA MERDEVINE NA KROVNIM ŠINAMA



ZADNJI BLATOBRANI



NOSAČ CEVI ZA KROVNE NOSAČE



PREDNJE GUMENE PATOSNICE

## TEHNIČKE SPECIFIKACIJE

	T-JET 120	T-JET NATURAL POWER 120 (CNG)
<b>Motor</b>	Benzinski	Benzinski/Metan
Br. cilindara, raspored	4 u liniji, poprečni prednji	4 u liniji, poprečni prednji
Zapremina motora (cm <sup>3</sup> )	1368	1368
Standard emisije izduvnih gasova	Euro 6d-TEMP	Euro 6d-TEMP
Odnos kompresije	9,8:1	9,8:1
EC maksimalna snaga: kW (KS) pri obrtaju u minutu	88 (120) 5000	88 (120) 5000
EC maksimalni obrtni momenat: Nm @ pri obrataju u minutu	206 (21.0) 3000	206 (21.0) 3000
Prenosni sistem	2 OHC (zupčasti kaiš) sa hidrauličnim podizačima 4 ventila po cilindru	2 OHC (zupčasti kaiš) sa hidrauličnim podizačima 4 ventila po cilindru
Gorivo	benzin (EN228)	benzin (EN228) / metan (Komprimovani prirodni gas)
Ubrizgavanje goriva	sekvencijalno, fazno Multipoint (MPI) elektronsko ubrizgavanje sa turbo punjačem i interkulerom, bespovratni sistem	elektronsko sekvencijalno Multipoint (MPI) ubrizgavanje, posebno ubrizgavanje za metan, sa turbo punjačem i interkulerom, bespovratni sistem
Paljenje	elektronsko, statično, integrisano sa ubrizgavanjem	elektronsko, statično, integrisano sa ubrizgavanjem
<b>Transmisija</b>		
Pogon	Prednji	Prednji
Kvačilo	suva, jednostruka ploča sa spiralnom oprugom i hidrauličnim radom	suva, jednostruka ploča sa spiralnom oprugom i hidrauličnim radom
Menjač: br. brzina	6 + R	6 + R
<b>Upravljanje</b>		
Tip	zupčasta letva i hidraulični servo upravljač	zupčasta letva i hidraulični servo upravljač
Krug okretanja vozila (između ivičnjaka)	11,2m / 12,5m (Maxi i Maxi XL)	11,2m / 12,5m (Maxi)
<b>Kočioni sistem - D (samoventilirajući disk) - T (doboš)</b>		
Tip	hidraulični sistem sa 2 samostalna prelazna kola	hidraulični sistem sa 2 samostalna prelazna kola
Prednje: ø mm	D 305	D 305
Zadnje: ø mm	T 254	T 254
Servo kočnica: ø	10"	10"
<b>Vešanje</b>		
Prednje	Nezavisno, tipa MacPherson, sa viljuškama prikačenim za pomoćni poprečni nosač, teleskopskim hidrauličnim amortizerima, spiralnim oprugama i stabilizatorom protiv ljuljanja vozila	Nezavisno, tipa MacPherson, sa viljuškama prikačenim za pomoćni poprečni nosač, teleskopskim hidrauličnim amortizerima, spiralnim oprugama i stabilizatorom protiv ljuljanja vozila
Zadnja	Nezavisno, sa dvostrukom vezom, spiralnim oprugama, teleskopskim amortizerima sa dvostrukom kalibracijom i stabilizatorom protiv ljuljanja vozila	Nezavisno, sa dvostrukom vezom, spiralnim oprugama, teleskopskim amortizerima sa dvostrukom kalibracijom i stabilizatorom protiv ljuljanja vozila
<b>Felne</b>		
Pneumatici	195/60 R16	195/60 R16
<b>Električni sistem (12V)</b>		
Kapacitet akumulatora (Ah)	50	60
Struja alternatora (A)	120	90 / 120 (pojačani - opc.065)
<b>Rezervoar</b>		
Kapacitet rezervoara za gorivo (litri) / (kg)	60	22      Euro 6d-TEMP - Benzin 95 l/16,15 kg - 130 l/22,1 kg *      Euro 6d-TEMP - Metan
Kapacitet urea (AdBlue) rezervoara (u litrima)	-	-

\* (kg/100 km)      \* sa dodatnom 5. bocom (opcionalom 422)

	MULTIJET <sub>2</sub> 95	MULTIJET <sub>2</sub> 120
	Dizel	Dizel
	4 u liniji, poprečni prednji	4 u liniji, poprečni prednji
	1248	1598
	Euro 6d-TEMP sa DPF-om	Euro 6d-TEMP sa DPF-om
	16,8:1	16,5:1
	70 (95) 3750	88 (120) 3750
	200 (20,4) 1500	320 (32,6) 1750
	2 OHC (sa lancem) sa hidrauličnim podizačima 4 ventila po cilindru	2 OHC (zupčasti kaiš) sa hidrauličnim podizačima 4 ventila po cilindru
	eurodizel (EN 590)	eurodizel (EN 590)
	MultiJet, zajednička magistrala direktnog ubrizgavanja sa elektronskom kontrolom, turbo punjačem i interkulerom	MultiJet, zajednička magistrala direktnog ubrizgavanja sa elektronskom kontrolom, turbo punjačem i interkulerom
	kompresijom	kompresijom
	Prednji	Prednji
	suva, jednostruka ploča sa spiralnom oprugom i hidrauličnim radom	suva, jednostruka ploča sa spiralnom oprugom i hidrauličnim radom
	5 + R	6 + R
	zupčasta letva i hidraulični servo upravljač	zupčasta letva i hidraulični servo upravljač
	11,2m / 12,5m (Maxi)	11,2m / 12,5m (Maxi i Maxi XL)
	hidraulični sistem sa 2 samostalna prelazna kola	hidraulični sistem sa 2 samostalna prelazna kola
	D 284 - D 305 (Maxi i povećana nosivost)	D305
	T 228 - T 254 (Maxi, povećana nosivost i Combi)	T 254
	10"	10"
	Nezavisno, tipa MacPherson, sa viljuškama prikačenim za pomoćni poprečni nosač, teleskopskim hidrauličnim amortizerima, spiralnim oprugama i stabilizatorom protiv ljuljanja vozila	Nezavisno, tipa MacPherson, sa viljuškama prikačenim za pomoćni poprečni nosač, teleskopskim hidrauličnim amortizerima, spiralnim oprugama i stabilizatorom protiv ljuljanja vozila
	Nezavisno sa dvostrukom vezom, spiralnim oprugama, teleskopskim amortizerima sa dvostrukom kalibracijom i stabilizatorom protiv ljuljanja vozila (u skladu sa verzijom)	Nezavisno sa dvostrukom vezom, spiralnim oprugama, teleskopskim amortizerima sa dvostrukom kalibracijom i stabilizatorom protiv ljuljanja vozila (u skladu sa verzijom)
	185/65 R15 (Cargo) - 195/60 R16 (Cargo Maxi i Combi)	195/60 R16
	50 / 63 (Start&Stop - opc.5DE)	60 / 72 (Start&Stop - opc.5DE)
	150	150 / 180 (pojačani - opc.065)
	60	60
	14	14 / 13**

\*\* Urea (AdBlue) rezervoar za Work Up do 13 Lt

## CARGO - standardno međuosovinsko rastojanje

Spoljne dimenzije (mm)	
Međuosovinsko rastojanje	2755
Dužina	4406
Širina	1832
Razmak prednjih točkova	1510
Razmak zadnjih točkova	1530
Maksimalna visina (bez tereta)	1845
Prednji prepust	911
Zadnji prepust	740
Zadnja vrata (mm)	
Širina	1231
Visina	1250
Bočna klizna vrata (mm)	
Širina	700
Visina	1175
Teretni prostor (mm)	
Dužina	1820
Širina	1714
Širina između kućišta točkova (koruba)	1230
Visina	1305
Visina utovarnog praga (mm)	545
Zapremina (m <sup>3</sup> )	3,4 - 3,8*

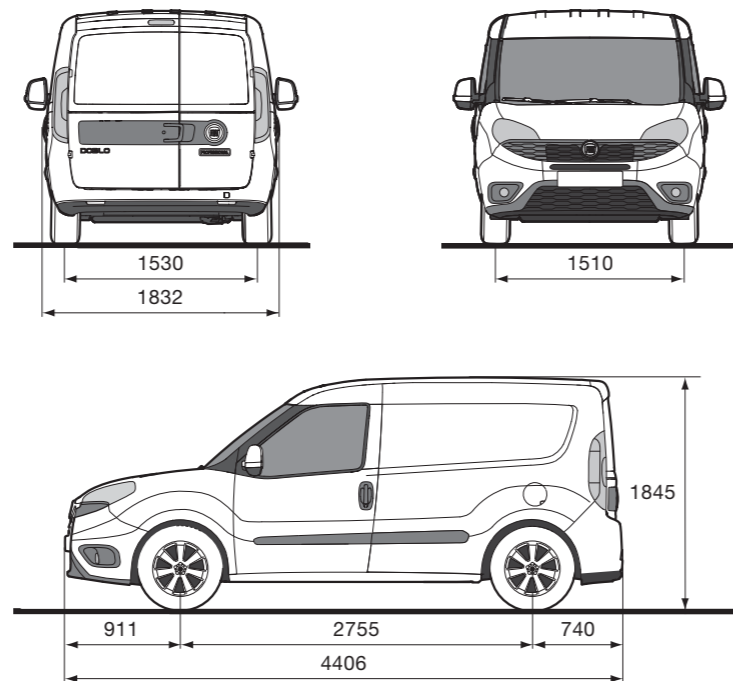

Mase	Cargo			Cargo sa povećanom nosivošću		
Verzije motora	MultiJet_95	MultiJet_120	T-Jet 120	MultiJet_95	MultiJet_120	
Model. Verzija. Serija (sincom)	263.11W.2	263.11Z.2	263.11T.2	263.11W.2 + opc. 943	263.11Z.2 + opc. 943	
Masa vozila spremnog za vožnju (kg)	1395	1470	1440	1450	1545	
Nosivost vozila spremnog za vožnju (kg)	675	675	930	930	930	
GVW bruto masa (nosivost) vozila (kg)	2070	2145	2370	2380	2475	
Maksimalna masa prikolice (kg)	1000	1300	1000	1000	1300	

Potrošnja goriva - Emisije	Cargo			Cargo sa povećanom nosivošću		
Verzije motora	MultiJet_95	MultiJet_120	T-Jet 120	MultiJet_95	MultiJet_120	
Gorivo	dizel	dizel	benzin	dizel	dizel	
Potrošnja u gradu (l/100 km)	6,9	7,3	10,7	/	8,1	
Potrošnja na otvorenom (l/100 km)	5,1	5,2	7,3	/	5,5	
Kombinovana potrošnja (l/100 km)	5,8	6	8,6	/	6,2	
Emisija CO <sub>2</sub> (g/km)	152	158	196	/	163	

Napomena: Masa vozila spremnog za vožnju obuhvata masu praznog vozila bez opcione dodatne opreme, masu vozača (75kg) i masu 90% goriva u rezervoaru

\* Sa sklopljenim suvozačevim sedištem (opc. 4GQ) i preklapnom pregradom (opc. 201)

## CARGO MAXI - dugo međuosovinsko rastojanje

Spoljne dimenzije (mm)	
Međuosovinsko rastojanje	3105
Dužina	4756
Širina	1832
Razmak prednjih točkova	1510
Razmak zadnjih točkova	1530
Maksimalna visina (bez tereta)	1880
Prednji prepust	911
Zadnji prepust	740
Zadnja vrata (mm)	
Širina	1231
Visina	1250
Bočna klizna vrata (mm)	
Širina	700
Visina	1175
Teretni prostor (mm)	
Dužina	2170
Širina	1714
Širina između kućišta točkova (koruba)	1230
Visina	1305
Visina utovarnog praga (mm)	545
Zapremina (m <sup>3</sup> )	4,2 - 4,6*

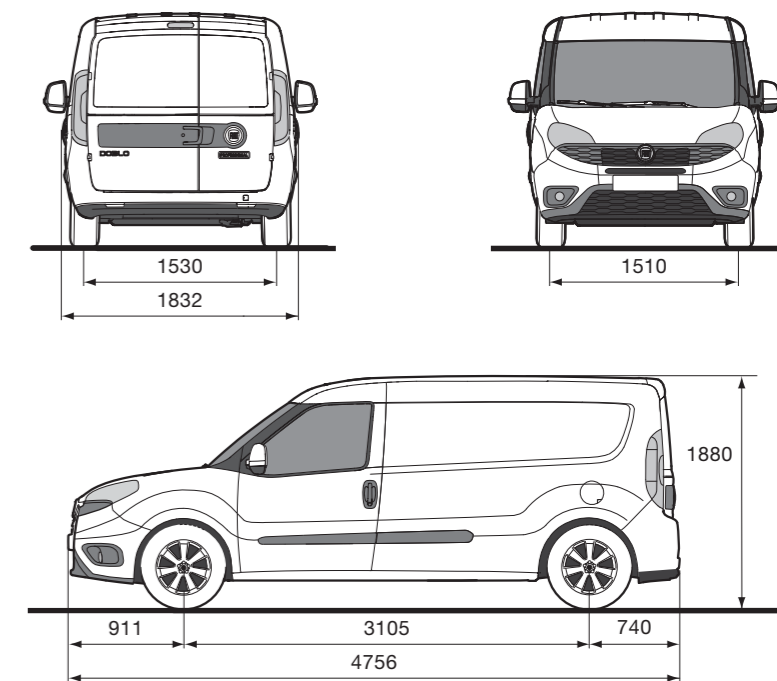

Mase	Cargo Maxi				
Verzije motora	T-Jet 120	MultiJet_95	MultiJet_120	T-Jet Natural Power 120 (CNG)	
Model. Verzija. Serija (sincom)	263.21T.2	263.21W.2	263.21Z.2	263.21U.2	
Masa vozila spremnog za vožnju (kg)	1480	1495	1555	1565/1615*	
Nosivost vozila spremnog za vožnju (kg)	1025	930	955	945/875*	
GVW bruto masa (nosivost) vozila (kg)	2505	2425	2510	2510/2490*	
Maksimalna masa prikolice (kg)	1000	1000	1300	1000	

Potrošnja goriva - Emisije	Cargo Maxi				
Verzije motora	T-Jet 120	MultiJet_95	MultiJet_120	T-Jet Natural Power 120 (CNG)	
Gorivo	benzin	dizel	dizel	benzin	metan
Potrošnja u gradu (l/100 km)	10,8	6,9	7,7	15,1	9,2*
Potrošnja na otvorenom (l/100 km)	7,3	5,3	5,4	7,6	5,4*
Kombinovana potrošnja (l/100 km)	8,6	5,9	6,3	9,2	6,0*
Emisija CO <sub>2</sub> (g/km)	197	155	164	210	163

\* Sa sklopljenim suvozačevim sedištem (opc. 4GQ) i preklapnom pregradom (opc. 201)    ■ sa dodatnom 5. bocom (opcionalom 422)    ▼ (kg/100 km)

## CARGO - standardno međuosovinsko rastojanje sa povišenim krovom

Spoljne dimenzije (mm)	
Međuosovinsko rastojanje	2755
Dužina	4406
Širina	1832
Razmak prednjih točkova	1510
Razmak zadnjih točkova	1530
Maksimalna visina (bez tereta)	2125
Prednji prepust	911
Zadnji prepust	740
Zadnja vrata (mm)	
Širina	1231
Visina	1455
Bočna klizna vrata (mm)	
Širina	700
Visina	1175
Teretni prostor (mm)	
Dužina	1820
Širina	1714
Širina između kućišta točkova (koruba)	1230
Visina	1550
Visina utovarnog praga (mm)	545
Zapremina (m <sup>3</sup> )	4,0 - 4,4*

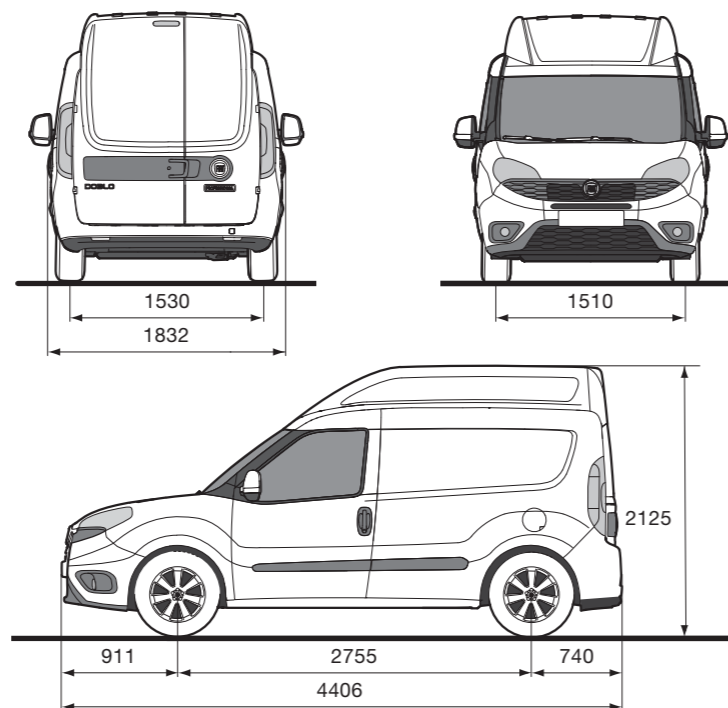

Mase	Cargo sa povišenim krovom		Cargo sa povišenim krovom i povećanom nosivošću	
	MultiJet_120	T-Jet 120	MultiJet_120	MultiJet_120
Verzije motora	MultiJet_120	T-Jet 120	MultiJet_120	MultiJet_120
Model, Verzija, Serija (sincom)	263.11Z.2 + opc. 360	263.11T.2 + opc. 360	263.11Z.2 + opc. 360,943	263.11Z.2 + opc. 360,943
Masa vozila spremnog za vožnju (kg)	1505	1480	1540	1540
Nosivost vozila spremnog za vožnju (kg)	675	930	930	930
GVW bruto masa (nosivost) vozila (kg)	2180	2410	2470	2470
Maksimalna masa prikolice (kg)	1300	1000	1300	1300

Potrošnja goriva - Emisije	Cargo sa povišenim krovom		Cargo sa povišenim krovom i povećanom nosivošću	
	MultiJet_120	T-Jet 120	MultiJet_120	MultiJet_120
Verzije motora	MultiJet_120	T-Jet 120	MultiJet_120	MultiJet_120
Gorivo	dizel	benzin	dizel	dizel
Potrošnja u gradu (l/100 km)	7,4	10,7	6,6	6,6
Potrošnja na otvorenom (l/100 km)	5,3	7,3	5,6	5,6
Kombinovana potrošnja (l/100 km)	6,1	8,6	6,3	6,3
Emisija CO <sub>2</sub> (g/km)	161	198	166	166

\* Sa sklopljenim suvozačevim sedištem (opc. 4GQ) i preklopnom pregradom (opc. 201)

## CARGO MAXI XL - dugo međuosovinsko rastojanje sa povišenim krovom

Spoljne dimenzije (mm)	
Međuosovinsko rastojanje	3105
Dužina	4756
Širina	1832
Razmak prednjih točkova	1510
Razmak zadnjih točkova	1530
Maksimalna visina (bez tereta)	2125
Prednji prepust	911
Zadnji prepust	740
Zadnja vrata (mm)	
Širina	1231
Visina	1455
Bočna klizna vrata (mm)	
Širina	700
Visina	1175
Teretni prostor (mm)	
Dužina	2170
Širina	1714
Širina između kućišta točkova (koruba)	1230
Visina	1550
Visina utovarnog praga (mm)	545
Zapremina (m <sup>3</sup> )	5,0 - 5,4*

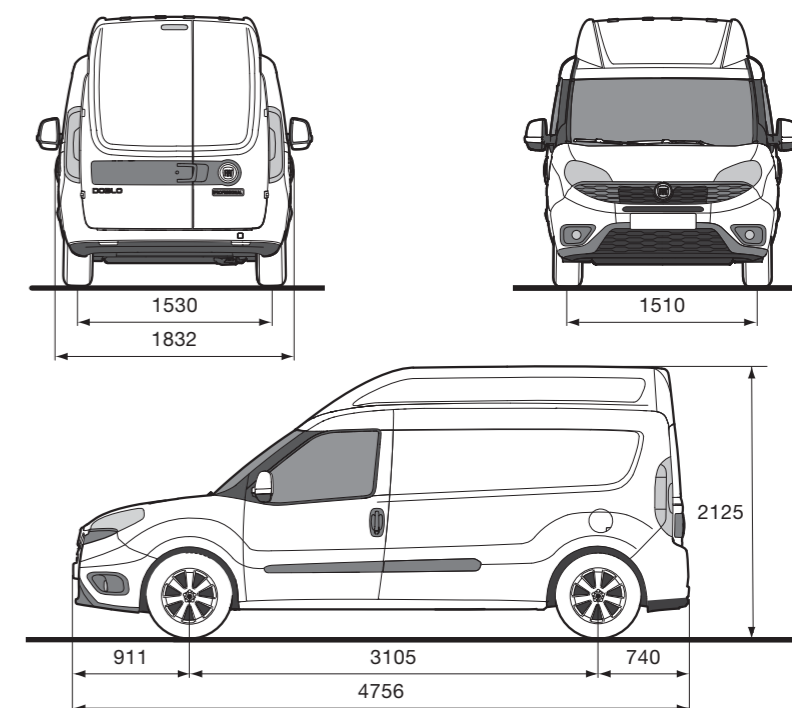

Mase	Cargo sa povišenim krovom		Cargo sa povišenim krovom i povećanom nosivošću	
	MultiJet_120	T-Jet 120	MultiJet_120	MultiJet_120
Verzije motora	MultiJet_120	T-Jet 120	MultiJet_120	MultiJet_120
Model, Verzija, Serija (sincom)	263.H1Z.2	263.H1T.2	263.H1Z.2	263.H1Z.2
Masa vozila spremnog za vožnju (kg)	1550	1550	1580	1580
Nosivost vozila spremnog za vožnju (kg)	930	930	930	930
GVW bruto masa (nosivost) vozila (kg)	2480	2480	2510	2510
Maksimalna masa prikolice (kg)	1000	1000	1300	1300

Potrošnja goriva - Emisije	Cargo sa povišenim krovom		Cargo sa povišenim krovom i povećanom nosivošću	
	MultiJet_120	T-Jet 120	MultiJet_120	MultiJet_120
Verzije motora	MultiJet_120	T-Jet 120	MultiJet_120	MultiJet_120
Gorivo	dizel	benzin	dizel	dizel
Potrošnja u gradu (l/100 km)	7,8	10,9	7,8	7,8
Potrošnja na otvorenom (l/100 km)	5,5	7,6	5,5	5,5
Kombinovana potrošnja (l/100 km)	6,4	8,8	6,4	6,4
Emisija CO <sub>2</sub> (g/km)	167	202	167	167

\* Sa sklopljenim suvozačevim sedištem (opc. 4GQ) i preklopnom pregradom (opc. 201)



## WORK UP - kamionet sa otvorenim tovarnim sandukom

### Spoljne dimenzije (mm)

Međuosovinsko rastojanje	3105
Dužina	4981
Širina	1872
Razmak prednjih točkova	1510
Razmak zadnjih točkova	1530
Maksimalna visina (bez tereta)	2049
Prednji prepust	911
Zadnji prepust	803

### Teretni prostor (mm)

Dužina	2300
Širina	1818
Visina stranice tovarnog sanduka	368
Visina utovarnog praga (mm)	910
Površina (m <sup>2</sup> )	4,2

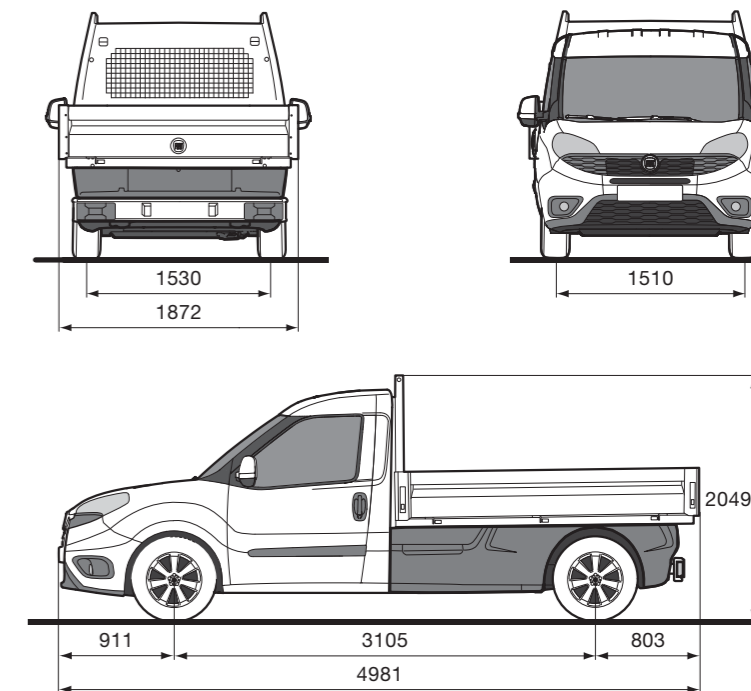

### Mase

Verzije motora	MultiJet, 120
Model, Verzija, Serija (sincom)	263.D1Z.2
Masa vozila spremnog za vožnju (kg)	1555
Nosivost vozila spremnog za vožnju (kg)	930
GVW bruto masa (nosivost) vozila (kg)	2485
Maksimalna masa prikolice (kg)	1300

### Potrošnja goriva - Emisije

Verzije motora	MultiJet, 120
Gorivo	dizel
Potrošnja u gradu (l/100 km)	8,2
Potrošnja na otvorenom (l/100 km)	6,2
Kombinovana potrošnja (l/100 km)	6,9
Emisija CO <sub>2</sub> (g/km)	183

## COMBI - standardno međuosovinsko rastojanje

### Spoljne dimenzije (mm)

Međuosovinsko rastojanje	2755
Dužina	4406
Širina	1832
Razmak prednjih točkova	1510
Razmak zadnjih točkova	1530
Maksimalna visina (bez tereta)	1845-1895**
Prednji prepust	911
Zadnji prepust	740

### Teretni prostor (mm)

Dužina	950
Minimalna dužina	1120
Maksimalna širina	1195
Visina do police	600
Maksimalna visina	1250
Zapremina (u litrima)	790/3200*

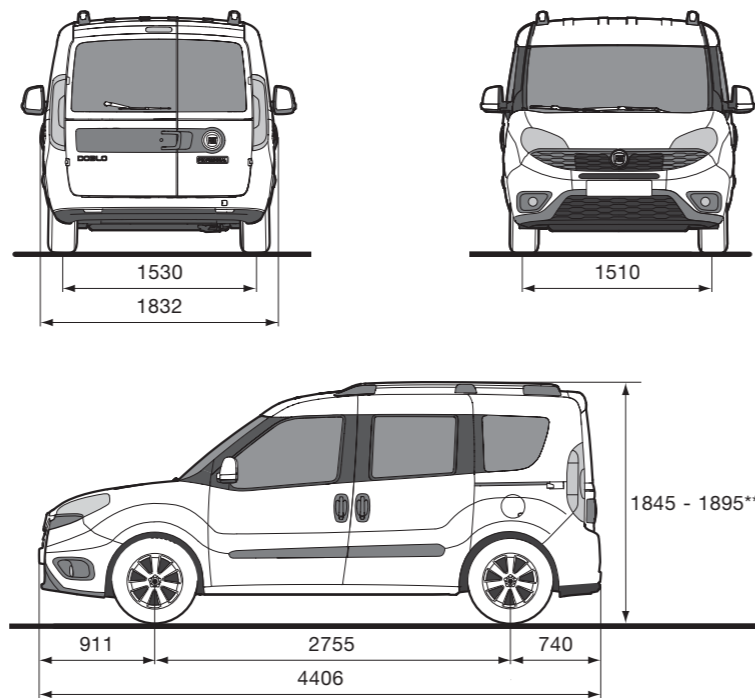

### Mase

Verzije motora	T-Jet 120	MultiJet, 95	MultiJet, 120	T-Jet Natural Power 120 (CNG)*
Model, Verzija, Serija (sincom)	263.33T.2/263.34T.2	263.33W.2/263.34W.2	263.33Z.2/263.34Z.2	263.53U.2/263.54U.2
Masa vozila spremnog za vožnju (kg)	1421	1535/1575*	1595/1605*	1615
Nosivost vozila spremnog za vožnju (kg)	749	635/725*	635/725*	-
GVW bruto masa (nosivost) vozila (kg)	2170	2170/2300*	2230/2330*	2150
Maksimalna masa prikolice (kg)	1000	1000	1300	1000

### Potrošnja goriva - Emisije

Verzije motora	T-Jet 120	MultiJet, 95	MultiJet, 120	T-Jet Natural Power 120 (CNG)*
Gorivo	benzin	dizel	dizel	8,5*
Potrošnja u gradu (l/100 km)	10,8	6,9	7,7	5,4*
Potrošnja na otvorenom (l/100 km)	7,3	5,0	5,3	6,1*
Kombinovana potrošnja (l/100 km)	8,6	5,7	6,2	161
Emisija CO <sub>2</sub> (g/km)	196	151	163	1000

\* Sa sklopljenim zadnjim sedištim bez rešetkaste pregrade  
 ◆ Dostupno samo u verzijama sa M1 homologacijom

■ Ojačano vešanje sa opcijom 057  
 ▼ (kg/100 km)

\*\* Sa opc. 357 uzdužnim krovnim nosačima

## COMBI MAXI - dugo međuosovinsko rastojanje

### Spoljne dimenzije (mm)

Međuosovinsko rastojanje	3105
Dužina	4756
Širina	1832
Razmak prednjih točkova	1510
Razmak zadnjih točkova	1530
Maksimalna visina (bez tereta)	1880-1927**
Prednji prepust	911
Zadnji prepust	740

### Teretni prostor (mm)

Dužina	1300
Minimalna dužina	1191
Maksimalna širina	1261
Visina do police	600
Maksimalna visina	1250
Zapremina (u litrima)	1050/4000*

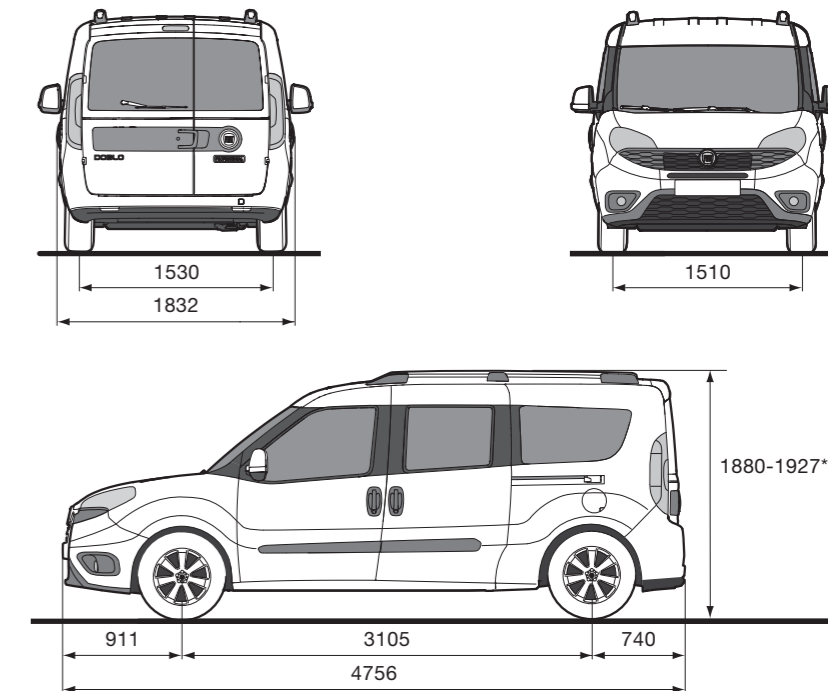

### Mase

Verzije motora	T-Jet 120	MultiJet, 95	MultiJet, 120
Model, Verzija, Serija (sincom)	263.43T.2/263.44T.2	263.43W.2/263.44W.2	263.43Z.2/263.44Z.2
Masa vozila spremnog za vožnju (kg)	1516	1575	1645
Nosivost vozila spremnog za vožnju (kg)	749	725	750
GVW bruto masa (nosivost) vozila (kg)	2265	2300	2395
Maksimalna masa prikolice (kg)	1000	1000	1300

### Potrošnja goriva - Emisije

Verzije motora	T-Jet 120	MultiJet, 95	MultiJet, 120
Gorivo	benzin	dizel	dizel
Potrošnja u gradu (l/100 km)	10,9	7,2	8,0
Potrošnja na otvorenom (l/100 km)	7,4	5,5	5,5
Kombinovana potrošnja (l/100 km)	8,7	6,1	6,4
Emisija CO <sub>2</sub> (g/km)	199	161	168

\* Sa sklopljenim zadnjim sedištim bez rešetkaste pregrade

\*\* Sa opc. 357 uzdužnim krovnim nosačima



## COMBI MAXI XL - dugo međuosovinsko rastojanje sa povišenim krovom

Spoljne dimenzije (mm)	
Međuosovinsko rastojanje	3105
Dužina	4756
Širina	1832
Razmak prednjih točkova	1510
Razmak zadnjih točkova	1530
Maksimalna visina (bez tereta)	2125
Prednji prepust	911
Zadnji prepust	740
Teretni prostor (mm)	
Dužina	1300
Minimalna dužina	1191
Maksimalna širina	1261
Visina do police	600
Maksimalna visina	1495
Zapremina (u litrima)	1050/4800*

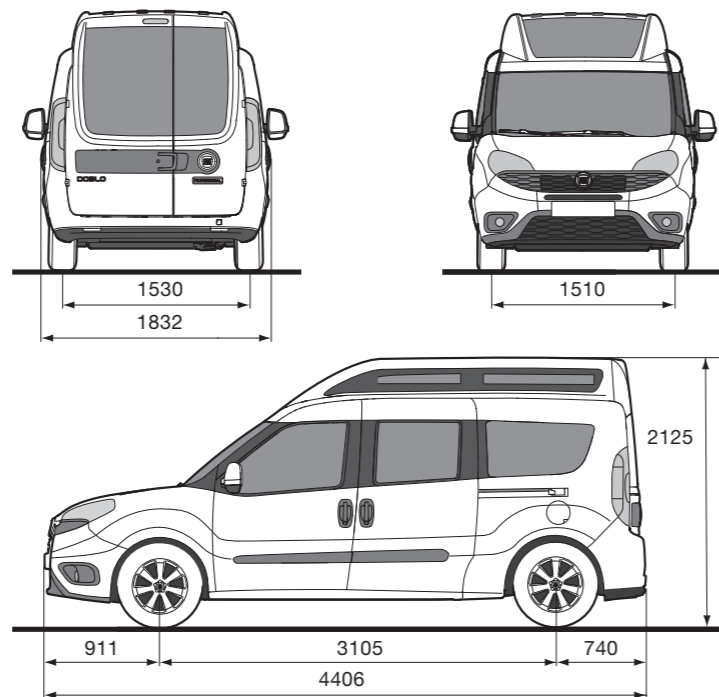

Mase	
Verzije motora	MultiJet, 120
Model, Verzija, Serija (sincom)	263.E3Z.2/263.E4Z.2
Masa vozila spremnog za vožnju (kg)	1650
Nosivost vozila spremnog za vožnju (kg)	725
GVW bruto masa (nosivost) vozila (kg)	2375
Maksimalna masa prikolice (kg)	1300

Potrošnja goriva - Emisije	
Verzije motora	MultiJet, 120
Gorivo	dizel
Potrošnja u gradu (l/100 km)	8,1
Potrošnja na otvorenom (l/100 km)	5,6
Kombinovana potrošnja (l/100 km)	6,5
Emisija CO <sub>2</sub> (g/km)	172

\* Sa sklopljenim zadnjim sedištima bez rešetkaste pregrade

## INFORMACIJE I NAPOMENE O POTROŠNJI GORIVA I CO<sub>2</sub> EMISIJI IZDUVNIH GASOVA

Svi podaci (npr. masa praznog vozila, korisno opterećenje, potrošnja goriva, emisija CO<sub>2</sub>, itd.) odnose se na standardnu verziju sa manuelnim menjačem i bez opcione opreme. Navedene vrednosti emisije CO<sub>2</sub> i potrošnje goriva određuju se na osnovu metoda merenja/korelacije koji se odnosi na NEDC ciklus u skladu sa Uredbom (EU) 2017/1152-1153.

Vrednosti emisije CO<sub>2</sub> i potrošnje goriva su ovde navedene kako bi se omogućilo poređenje podataka o vozilu. Homologacione vrednosti emisije CO<sub>2</sub> i potrošnje goriva ne moraju predstavljati stvarne vrednosti emisije CO<sub>2</sub> i potrošnje goriva, koje zavise od mnogih povezanih faktora, uključujući, ali ne ograničavajući se na stil vožnje, trasu, vremenske uslove i stanje puteva, kao i stanje, upotrebu i opremljenost vozila.

Naznačene vrednosti emisije CO<sub>2</sub> i potrošnje goriva se mogu menjati uz naknadnu konfiguraciju, u zavisnosti od izabrane opreme i/ili veličine pneumatika. Naznačene vrednosti emisije CO<sub>2</sub> i potrošnje goriva nisu konačne i mogu se menjati usled izmena u proizvodnom ciklusu; ažurnije vrednosti biće dostupne kod izabranog zvaničnog distributera iz FCA mreže. U svakom slučaju, zvanične vrednosti emisije CO<sub>2</sub> i potrošnje goriva kupljenog vozila biće dostavljene uz dokumentaciju koja se isporučuje sa vozilom.

## USLUGE

### GARANCIJA VOZILA

Uz Vaše novo Fiat Professional komercijalno vozilo stiže i garancija u trajanju od 24 meseca počev od datuma isporuke i bez ograničenja u pogledu broja pređenih kilometara. Garancija pokriva fabričke nedostatke koji će biti ispravljani besplatno i uz upotrebu originalnih ili ponovo osposobljenih delova. Tokom garantnog perioda možete iskoristiti prednosti usluge pomoći na putu.

#### Garancija na farbarske radove

Vozilo je osigurano od fabričkih nedostataka, kada je u pitanju farba, na 36 meseci, počev od datuma isporuke. Garancija obuhvata potpuno ili delimično prefarbavanje vozila u cilju eliminacije bilo kakve utvrđene anomalije, u skladu sa standardnim uslovima proizvođača.

#### Garancija protiv perforacije

Strukturalni elementi karoserije osigurani su od perforacije usled korozije, sve dok se ovaj proces odvija iznutra ka spolja. Garancija obuhvata popravku i/ili zamenu bilo kog originalnog strukturalnog elementa karoserije koji je perforiran korozijom i važi 8 godina počev od datuma isporuke.

Preporučujemo vam da proverite konkretne uslove osiguranja u vašoj garantnoj knjižici.

### CIAO FIAT KORISNIČKA PODRŠKA

Možete besplatno pozvati Fiat Professional na broj 0080034280000\* bilo gde u Evropi. Naša služba za pomoć na putu Vam je dostupna 365 dana u godini, 24 časa dnevno.

Ukoliko pozovete Fiat korisnički servis, možete takođe zatražiti informacije o našim modelima, uslugama i mreži distributera. Takođe možete zakazati probnu vožnju bilo kog vozila. Šta god vam je potrebno, mi smo tu.

\*Unapred proverite troškove kod vašeg operatera prilikom pozivanja iz inostranstva ili sa mobilne mreže.

### MOPAR® ZAŠTITA VOZILA

MOPAR® ZAŠTITA VOZILA nudi mnoštvo ugovora o servisiranju koji su specijalno namenjeni osiguranju zadovoljstva korisnika u vožnji, bez potrebe za brigom i bez ikakvih nepredviđenih događaja. Portfolio naših proizvoda sastoji se od širokog i fleksibilnog asortimana produženih garancija i planova servisiranja sa različitim rešenjima koja variraju u pogledu trajanja i kilometraže. Samo uz Mopar® zaštitu vozila možete biti sigurni da će sve poslove na servisiranju obavljati visoko kvalifikovani i specijalizovani profesionalci u ovlašćenim Fiat Professional radionicama širom Evrope, u kojima se koriste samo originalni rezervni delovi. Izaberite ugovor o servisiranju koji najviše odgovara vašim zahtevima u vožnji.

#### MAXIMUM CARE GARANCIJA: BEZ BRIGA GDE GOD DA STE

Postarajte se da bezbedno putujete sa produženom garancijom koja obuhvata mehaničke i električne komponente vašeg vozila, pored ugovorne 2-godišnje garancije proizvođača koja važi u Italiji i u inostranstvu. Najšira ponuda koja u potpunosti odgovara potrebama korisnika, sa rešenjima koja variraju u pogledu dužine trajanja i kilometraže, uz do 200,000 km i 3 godine pored 2-godišnje ugovorne garancije.

#### EASY CARE GARANCIJA: ODRŽAVANJE PO FIKSNIM CENAMA

Redovni plan održavanja osmišljen tako da vam obezbedi fiksnu cenu servisiranja koje je neophodno kako bi vaše vozilo uvek bilo u savršenom voznom stanju. Sa pokrićem do 5 godina, uz različita rešenja u pogledu dužine trajanja i kilometraže. Produžite životni vek svog vozila tako što ćete se postarati da obavite sve predviđene servise koji su neophodni za obezbeđenje najboljih performansi.

\* Ugovori o Mopar®, asistenciji u zaštiti vozila mogu se potpisati direktno prilikom kupovine novog vozila i mogu biti uključeni (ako to želite) u finansijsku ponudu. EASY CARE možete potpisati u bilo kom trenutku pre prvog zakazanog servisiranja, dok MAXIMUM CARE možete potpisati u roku od 24 meseca od datuma registracije vozila.

**CIAO FIAT**  
00 800 342 800 00



AKTIVNA

# GAMA

## FIAT PROFESSIONAL

### PROFESIONALAC KAO I VI.

Prepoznati pravog profesionalca je lako: pogledajte samo opremu koju je odabrao za sebe.

Pravi profesionalci rade samo sa profesionalnim alatima. Zato je **FIAT PROFESSIONAL** najbolji partner za vas, kakve god da su vaše potrebe. Njegova cela **GAMA JE PRVA I JEDINA KOJA JE BRENDIRANA KAO "PROFESSIONAL"** i ona je specijalno dizajnirana za specifične potrebe: vaše potrebe.



## DOBLÒ

Niste mogli da zamislite bolji način za rad. Niste mogli da zamislite bolju vizit kartu za vas. Jednostavno jedinstven. Kao i vaš posao.



## FIORINO

Vozilo koje je pravi predstavnik ove kategorije. Nenadmašivo u okretности i efikasnosti. Gradovi ga obožavaju. Kao i profesionalci.



## TALENTO

Okretan, sposoban i genijalan. On ima jedinstveni talenat da pretvori probleme u rešenja i izazove u šanse. Iz dana u dan.



## DUCATO

On je neprikosnoveni lider u poslovnom svetu koje je njegovo prirodno okruženje. Snažan, multifunkcionalan i nezamenjiv za svakoga.





[www.fiatprofessional.rs](http://www.fiatprofessional.rs)